

Wrench Range



Ассортимент гаечных ключей/Wrench Range



Размеры гаечных ключей







Гаечные ключи
Выбирая правильный размер
Болты ISO (= стандарт)

Метрические (ISO 272)			Унифицированные (ISO 272)				Шурупы (SS 2020) (DIN 571)	
Резьба	M 6 S Шестигран. болты	M 6 SF Шестигран. болты с фланцем	SB Болты для стальных конструкций	Резьба UNC- UNF	U 6 S Шестигран. болты	SB Болты для стальных конструкций	Резьба	T 6 S Шестигран. болты
	N	N	N		N	N		N
M 1.6 M 1.8 M 2	3.2 3.2 4							
M 2.2 M 2.5 M 3	4 5 5.5	5 7						
M 3.5 M 4 M 4.5	6 (5.5) 7 7	7 9,5						
M 5 M 6 M 7	8 10 11	7 8 11 8 10 10 13,8		1/4	7/16 11.11		M 6	10
M 8 M 10 M 12	13 16 (17) 18 (19)	10 12 17,7 13 14 21,6 15 26,6	18 (19)	5/16 3/8 1/2	1/2 12.7 9/16 14.29 3/4 19.05	3/4 19.05	M 8 M 10 M 12	13 16 (17) 18 (19)
M 14 M 16 M 18	21 (22) 24 27	18 19 30 21	24	5/8	15/16 23.81	15/16 23.81	M 16	24
M 20 M 22 M 24	30 34 (32) 36	27	30 34 (32) 36	3/4 7/8 1	1 1/8 28.58 1 5/16 33.34 1 1/2 38.1	1 1/8 28.58 1 5/16 33.34 1 1/2 38.1	M 20	30
M 27 M 30 M 33	41 46 50			1 1/4	1 7/8 47.63			
M 36 M 39 M 42	55 60 65			1 1/2	2 1/4 57.15			
M 45 M 48 M 52	70 75 80			1 3/4 2	2 5/8 66.68 3 76.2			
M 56 M 60 M 64	85 90 95							
M 68 M 72 M 76	100 105 110							
M 80 M 85 M 90	115 120 130							
M 95 M 100 M 105	135 145 150							
M 110 M 115 M 120 M 125	155 165 170 180				Болты для гаечных ключей различных размеров (1985). Винты для гаечных ключей различных размеров = различные производители поддерживают разные размеры.			

Ассортимент гаечных ключей/Wrench Range

Размеры гаечных ключей

Гайки

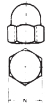







Метрические	М 6 М Шестигран. гайка	ML 6 М Низкопроф. шестигран. гайка	М 6 MF Шестигран. гайка с фланцем	Nyloc/ Loc-King Шестигран. контргайка с нейлоновым кольцом	МКМ Шестигран. корончатая гайка	МНКМ Шестигран. корончатая гайка с выступом	М 6 НМ Шестигран. муфта	МНМ Колпачковая гайка
								
Резьба	N	N	N DF	N	N	N	N	N
M 1	2.5							
M 1.2	2.5							
M 1.4	3.2							
M 1.6	3.2							
M 1.8	3.2							
M 2	4							
M 2.2	4							
M 2.5	5			5.5				
M 3	5.5							
M 3.5	5.5 (6)			7	7	7		7
M 4	7							
M 4.5	7							
M 5	8	8		8	8	8		8
M 6	10	10		10	10	10		10
M 7	11		10 13.5					
M 8	13	13		13	13	13		13
M 10	16 (17)	16 (17)	13 17.5	16 (17)	16 (17)	16 (17)	16 (17)	16 (17)
M 12	18 (19)	18 (19)	15 (16) 20.5 (17) 18 25.5 (19)	18 (19)	18 (19)	18 (19)	18 (19)	18 (19)
M 14	21 (22)		21	21 (22)	21 (22)	21 (22)		21 (22)
M 16	24	24	24 33.5	24	24	24	24	24
M 18	27							
M 20	30	30	30 39	30	30	30	30	30
M 22	34 (32)							
M 24	36	36	36 51	36	36	36	36	36
M 27	41							
M 30	46	46		46	46	46		
M 33	50							
M 36	55			55	55	55		
M 39	60							
M 42	65				65	65		
M 45	70							
M 48	75				75	75		
M 52	80				80	80		
M 56	85							
M 60	90				90	90		
M 64	95							
M 68	100							
M 72	105				105	105		
M 76	110							
M 80	115							
M 85	120				115	115		
M 90	130				130	130		
M 95	135							
M 100	145				145	145		
M 105	150							
M 110	155							
M 115	165							
M 120	170							
M 125	180							
Размеры в скобках соответствуют устаревшему стандарту (1985).								

Ассортимент гаечных ключей/Wrench Range

Размеры гаечных ключей

Гайки

Унифицированные

Резьба UNC – UNF	U 6 M Шестигран. гайка		UL 6 M Низкопроф. шестигран. гайка		U 6 MF Шестигран. гайка с фланцем		Nylol/ Loc-King Шестигран. контргайка с нейлоновым кольцом		УКМ Шестигран. корончатая гайка		УНКМ Шестигран. корончатая гайка с выступом		U 6 HM Шестигран. муфта		УНМ Колпачковая гайка		
																	
	N		N		N DF		N		N		N		N		N		
1/4	7/16	11.11	7/16	11.11	7/16	11.11	14.6	7/16	11.11	1/2	12.7	9/16	14.29	9/16	14.29	7/16	11.11
5/16	1/2	12.7	1/2	12.7	1/2	12.7	17.5	1/2	12.7	9/16	14.29	5/16	14.29	5/16	14.29	1/2	12.7
3/8	9/16	14.29	9/16	14.29	9/16	14.29	20.6	9/16	14.29	3/4	19.05	3/4	19.05	3/4	19.05	9/16	14.29
7/16	1 1/16	17.46	3/4	19.05	3/4	19.05	27.2	1 1/16	17.46	3/4	19.05	3/4	19.05	3/4	19.05	3/4	19.05
1/2	3/4	19.05	3/4	19.05	3/4	19.05	27.2	3/4	19.05	3/4	19.05	3/4	19.05	3/4	19.05	3/4	19.05
9/16	1 1/8	22.23	3/4	19.05	3/4	19.05	27.2	7/8	22.23	3/4	19.05	3/4	19.05	3/4	19.05	3/4	19.05
5/8	1 1/8	23.81	1 1/8	28.58	1 1/8	28.58	39	1 1/8	28.58	1 1/8	28.58	1 1/8	28.58	1 1/8	28.58	1 1/8	28.58
3/4	1 1/8	28.58	1 1/8	28.58	1 1/8	28.58	39	1 1/8	28.58	1 1/8	28.58	1 1/8	28.58	1 1/8	28.58	1 1/8	28.58
7/8	1 5/16	33.34	1 5/16	33.34	1 5/16	33.34	45	1 5/16	33.34	1 5/16	33.34	1 5/16	33.37	1 5/16	33.37	1 5/16	33.34
1	1 1/2	38.1	1 1/2	38.1	1 1/2	38.1	51	1 1/2	38.1	1 1/2	38.1	1 1/2	38.1	1 1/2	38.1	1 1/2	38.1
1 1/8	1 11/16	42.9	1 7/8	47.63	1 7/8	47.63		1 7/8	47.63	1 7/8	47.63	1 7/8	47.63	1 7/8	47.63	1 7/8	47.63
1 1/4	1 7/8	47.63	1 7/8	47.63	1 7/8	47.63		1 7/8	47.63	1 7/8	47.63	1 7/8	47.63	1 7/8	47.63	1 7/8	47.63
1 3/8	2 1/16	52.39	2 1/4	57.15	2 1/4	57.15		2 1/4	57.15	2 1/4	57.15	2 1/4	57.15	2 1/4	57.15	2 1/4	57.15
1 1/2	2 1/4	57.15	2 1/4	57.15	2 1/4	57.15		2 1/4	57.15	2 1/4	57.15	2 1/4	57.15	2 1/4	57.15	2 1/4	57.15
1 3/4	2 5/8	66.68	2 5/8	66.68	2 5/8	66.68		2 5/8	66.68	2 5/8	66.68	2 5/8	66.68	2 5/8	66.68	2 5/8	66.68
2	3	76.2	3	76.2	3	76.2		3	76.2	3	76.2	3	76.2	3	76.2	3	76.2
2 1/4	3 3/8	85.73	3 3/8	85.73	3 3/8	85.73		3 3/8	85.73	3 3/8	85.73	3 3/8	85.73	3 3/8	85.73	3 3/8	85.73
2 1/2	3 3/4	95.25	3 3/4	95.25	3 3/4	95.25		3 3/4	95.25	3 3/4	95.25	3 3/4	95.25	3 3/4	95.25	3 3/4	95.25
2 3/4	4 1/8	104.8	4 1/8	104.8	4 1/8	104.8		4 1/8	104.8	4 1/8	104.8	4 1/8	104.8	4 1/8	104.8	4 1/8	104.8
3	4 1/2	114.3	4 1/2	114.3	4 1/2	114.3		4 1/2	114.3	4 1/2	114.3	4 1/2	114.3	4 1/2	114.3	4 1/2	114.3

Модельный ряд гаечных ключей включает метрические и дюймовые комбинированные ключи (до 50 мм, двусторонние накидные ключи, ключи с двойным раскрытием, удлиненные полированные ключи, трещоточные комбинированные ключи в наиболее удобных лотках ТС – в наборах и по отдельности). Все они выполнены из хром-ванадиевой стали высшего качества и имеют фирменный логотип Teng Tools.

Ассортимент гаечных ключей/Wrench Range

Наборы комбинированных ключей

12 метрических комбинированных гаечных ключей, хром ванадиевая сталь. Одинаковые размеры на каждой стороне. 12-гранная накидная часть отклонена под углом 15°. Покрытие матовое. Головки отполированы.



ТТ1236	12 метрических комбинированных гаечных ключей (265x142x50 мм, 1.0 кг)
Ключи комбинированные	8, 9, 10, 11, 12, 13, 14, 15, 16, 17, 18, 19 мм

Код..... 2756 | -0101
 Артикул..... ТТ1236

Набор дюймовых ключей из 12 предметов, хромванадиевая сталь. Одинаковый размер с обеих сторон. 12-гранная кольцевая головка расположена под углом 15°. Полированные головки. Глянцевое покрытие.



ТТ3592	8 комбинированных ключей (265x142x50 мм, 1.0 кг)
Комбинированные ключи	5/16", 3/8", 7/16", 1/2", 9/16", 5/8", 11/16", 3/4"

Код..... 5805 | -0303
 Артикул..... ТТ3592

Набор из 7 комбинированных гаечных ключей. Хром-ванадиевая сталь. Одинаковый размер с обеих сторон. 12-гранная кольцевая головка расположена под углом 15°. Полированные головки. Глянцевое покрытие.



ТТХ2032	Набор из 7 метрических комбинированных гаечных ключей (560x110x60 мм, 2,6 кг)
Комбинированные гаечные ключи	20, 21, 22, 24, 27, 30, 32 мм

Код..... 6891 | -0108
 Артикул..... ТТХ2032

Набор из 7 комбинированных дюймовых ключей размерами от 13/16" до 1 1/4". Хром-ванадиевая сталь. 12-гранная накидная головка расположена под углом 15°. Сатирированная поверхность.



ТТХ2640	Набор из 7 комбинированных дюймовых ключей (560x110x72 мм, 2,6 кг)
Комбинированные ключи	13/16", 7/8", 15/16", 1", 1 1/16", 1 1/8", 1 1/4"

Код..... 6891 | -0207
 Артикул..... ТТХ2640

Комбинированные ключи Teng Tools и наборы ключей неизменно являются одними из лучших. Проверенные различными товарными и потребительскими изданиями и независимыми тестовыми лабораториями, комбинированные ключи Teng Tools неизменно оказывались лучшим выбором благодаря их качеству, надежности, прочности, доступной цене и внешнему виду.

Ассортимент гаечных ключей/Wrench Range

Наборы комбинированных ключей



Наборы комбинированных ключей. Одинаковый размер с обеих сторон. 12-гранная накидная головка расположена под углом 15°. Полированные головки. Сатинированная поверхность. Поставляются в удобных футлярах.

Код	Артикул	Шт.	Размеры
5805-0071	8219T	10	8, 9, 10, 11, 12, 13, 14, 15, 17, 19 мм
5805-0105	1236T	12	8, 9, 10, 11, 12, 13, 14, 15, 16, 17, 18, 19 мм
5805-0402	C6017	17	6, 7, 8, 9, 10, 11, 12, 13, 14, 15, 16, 17, 18, 19, 20, 21, 22 мм
5805-0501	C6021	21	6, 7, 8, 9, 10, 11, 12, 13, 14, 15, 16, 17, 18, 19, 20, 21, 22, 24, 27, 30, 32 мм
5805-0204	4784T	12	20, 21, 22, 23, 24, 25, 26, 27, 28, 29, 30, 32 мм
6889-0201	4787T	7	33, 34, 36, 38, 41, 46, 50 мм
5805-0600	4623T	13	1/4", 5/16", 3/8", 7/16", 1/2", 9/16", 5/8", 11/16", 3/4", 13/16", 7/8", 15/16", 1"



Комбинированный ключ в наборе из 12 предметов. Хром-ванадиевая сталь. Сатинированная поверхность. Одинаковый размер с обеих сторон. 12-гранное кольцо расположено под углом 15°. Поставляется с вешалкой, крепящейся к стене или верстаку.

WRSP12	12 комбинированных гаечных ключей с настенной вешалкой
Комбинированные гаечные ключи	8, 9, 10, 11, 12, 13, 14, 15, 16, 17, 18, 19 мм

Код.....	12824	-0108
Артикул.....		WRSP12



Набор из 10 метрических комбинированных ключей. Хром-ванадиевая сталь. Сатинированная поверхность. На пластиковом держателе с возможностью крепления к стене или к верстаку. DIN 3113A.

Код	Артикул	Кол-во	Размеры
11743			
-0108	6510A	10	8, 10, 11, 12, 13, 14, 15, 16, 17, 19 мм



Набор из 10 метрических комбинированных ключей. Одинаковый размер с обеих сторон. 12-гранная накидная головка расположена под углом 15°. Полированные головки. Сатинированная поверхность. В удобной свертываемой упаковке.

Код	Артикул	Количество	Размеры
11194			
-0105	6510W	10	6, 8, 10, 11, 12, 13, 14, 15, 17, 19mm

Кольцо для гаечных ключей



Кольцо Teng Tools идеально подходит для хранения комбинированных и двусторонних накидных гаечных ключей.

Код.....	2756	-0200
Артикул.....		600

Ассортимент гаечных ключей/Wrench Range



Комбинированные гаечные ключи

Все комбинированные ключи Teng Tools соответствуют требованиям DIN3113A и изготовлены из высококачественной хром-ванадиевой стали, имеют сатинированную поверхность. 12-гранный скругленный захват с изгибом на 15 градусов облегчает использование ключа при работе на плоской поверхности.

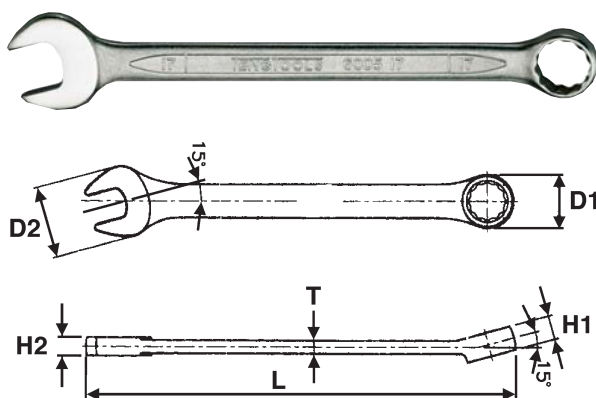
Наборы поставляются в чехлах, на лотках или вешалках, кроме того, каждый ключ можно приобрести отдельно; при этом размеры ключей составляют от 1/4" до 1 7/8" (британская система мер) или от 5,5 мм до 50 мм (метрическая система мер).



Комбинированные ключи, метрические, DIN 3113A, смещение 15 градусов, хром-ванадиевая сталь, сатинированная поверхность.

Код	Артикул	Размер	L	H1	H2	D1	D2	T	Вес
7267		 mm	мм	мм	мм	мм	мм	мм	
-0052	6005055	5.5	95	4.1	3.5	8.9	13.6	2.4	12
-0102	600506	6	100	4.7	4.0	10.1	15.5	2.7	15
-0201	600507	7	110	5.0	4.0	11.5	17.0	2.8	22
-0300	600508	8	120	5.5	4.5	12.8	19.2	3.0	23
-0409	600509	9	130	5.9	4.5	14.2	21.2	3.3	33
-0508	600510	10	140	6.5	5.0	15.6	23.2	3.5	38
-0607	600511	11	150	6.9	5.4	16.9	25.3	3.7	50
-0706	600512	12	160	7.3	5.5	18.3	27.2	3.9	58
-0805	600513	13	170	7.8	5.9	19.7	29.4	4.1	66
-0904	600514	14	180	8.3	6.2	21.2	31.5	4.4	88
-1001	600515	15	190	8.6	6.4	22.5	33.2	4.6	96
-1100	600516	16	200	8.9	6.7	24.0	34.7	4.8	104
-1209	600517	17	210	9.3	6.9	25.3	36.5	5.0	124
-1308	600518	18	220	9.9	7.2	26.8	38.7	5.2	140
-1407	600519	19	230	10.5	7.4	28.1	40.7	5.4	169
-1506	600520	20	240	10.9	7.7	29.7	43.1	5.6	174
-1605	600521	21	250	11.3	8.0	31.3	44.8	5.7	200
-1704	600522	22	260	11.5	8.2	32.6	46.9	5.8	212
-1803	600523	23	270	11.8	8.4	34.2	48.3	5.9	242
-1902	600524	24	280	12.1	8.7	35.5	50.4	6.0	266
-2009	600525	25	290	12.5	8.9	36.9	52.0	6.2	304
-2108	600526	26	300	12.8	9.2	38.2	53.6	6.4	358
-2207	600527	27	310	13.1	9.4	39.6	55.7	6.6	360
-2306	600528	28	320	13.3	9.7	40.9	57.6	6.8	430
-2405	600529	29	330	13.5	9.9	42.3	59.7	7.0	440
-2504	600530	30	340	13.7	10.1	43.7	61.8	7.1	484
-2603	600532	32	360	14.3	10.4	46.4	65.8	7.3	534
-2652	600533	33	380	15.0	10.7	48.8	69.2	7.5	563
-2686	600534	34	380	15.0	10.7	48.8	69.2	7.5	575
-2702	600536	36	410	19.2	13.5	53.5	74.0	8.0	608
-2751	600538	38	430	20.4	15.0	56.0	77.0	9.0	637
-2801	600541	41	460	21.6	16.0	61.0	84.0	10.0	682
-2850	600546	46	500	23.0	17.0	66.0	92.0	11.0	741
-2900	600550	50	540	24.6	18.0	73.0	102.0	12.0	801

Ассортимент гаечных ключей/Wrench Range

Комбинированные гаечные ключи

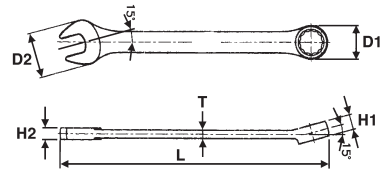

Комбинированные ключи, дюймовые (SAE), DIN 3113A, смещение 15 градусов, хром-ванадиевая сталь, сатирированная поверхность.

Код	Артикул	Размер	L	H1	H2	D1	D2	T	Вес
7267		AF	мм	мм	мм	мм	мм	мм	
-3007	600108	1/4"	100	4.7	4.0	10.1	15.5	2.7	15
-3106	600110	5/16"	120	5.5	4.5	12.8	19.2	3.0	23
-3205	600112	3/8"	140	6.5	5.0	15.6	23.2	3.5	38
-3304	600114	7/16"	150	6.9	5.4	16.9	25.3	3.7	50
-3403	600116	1/2"	170	7.8	5.9	19.7	29.4	4.1	66
-3502	600118	9/16"	180	8.3	6.2	21.2	31.5	4.4	88
-3601	600120	5/8"	200	8.9	6.7	24.0	34.7	4.8	104
-3700	600122	1 1/16"	210	9.3	6.9	25.3	36.5	5.0	124
-3809	600124	3/4"	230	10.5	7.4	28.1	40.7	5.4	169
-3825	600126	13/16"	250	11.3	8.0	31.3	44.8	5.7	200
-3833	600128	7/8"	260	11.5	8.2	32.6	46.9	5.8	212
-3841	600130	15/16"	280	12.1	8.7	35.5	50.4	6.0	266
-3858	600132	1"	290	12.5	8.9	36.9	52.0	6.2	304
-3866	600134	1 1/8"	310	13.1	9.4	39.6	55.7	6.6	360
-3874	600136	1 1/4"	330	13.3	9.7	40.9	57.6	6.8	430
-3882	600140	1 1/2"	360	14.3	10.4	46.4	65.8	7.3	534
-3908	600142	1 5/8"	380	15.0	10.7	48.8	69.2	7.5	563
-4005	600144	1 3/4"	410	19.2	13.5	53.0	74.0	8.0	608
-4104	600146	1 7/8"	410	19.2	13.5	53.0	74.0	8.0	608
-4203	600148	1 1/2"	430	20.4	15.0	56.0	77.0	9.0	637
-4302	600152	1 5/8"	460	21.6	16.0	61.0	84.0	10.0	682
-4401	600156	1 3/4"	500	23.0	17.0	66.0	92.0	11.0	741
-4500	600160	1 7/8"	540	24.6	18.0	73.0	102.0	12.0	801



Набор комбинированных метрических гаечных ключей с трещеточным механизмом из 8 предметов. Комбинированные ключи с рожковым и 12-гранным накидным профилями одинакового размера. Хром-ванадиевая сталь. Полированная поверхность.

TT6508R	Набор комбинированных метрических гаечных ключей с трещеточным механизмом (265x142x50 мм, 1,0 кг)
Гаечные ключи с трещеточным механизмом	8, 10, 11, 12, 13, 14, 17, 19 мм

Код..... 10973 | -0101
 Артикул..... TT6508R



Набор трещеточных комбинированных ключей из 8 предметов. Комбинированные гаечные ключи с рожковыми и накидными 12-гранными профилями, оснащенными трещеточным механизмом. Профили одинакового размера на обеих сторонах. Хром-ванадиевая сталь. Полированная поверхность.

TT6508RAF	8-дюймовые трещеточные комбинированные ключи (265x142x50 мм, 1,18 кг)
Гаечные ключи с трещеточным механизмом	5/16", 3/8", 7/16", 1/2", 9/16", 5/8", 11/16", 3/4"

Код..... 10973 | -0200
 Артикул..... TT6508RAF

Ассортимент гаечных ключей/Wrench Range

Комбинированные гаечные ключи

Новейшие комбинированные ключи сочетают в себе традиционные комбинированные гаечные ключи с трещоточным механизмом. Ключи Teng Tools пользуются заслуженным успехом, поскольку имеют реверсивный трещоточный механизм и изгиб 13 градусов с одной стороны, что облегчает их использование на плоских поверхностях.

Имеются в наличии наборы на лотках с возможностью выбора метрической или британской системы мер – от 8 мм до 32 мм или от 5/16" до 7/8".

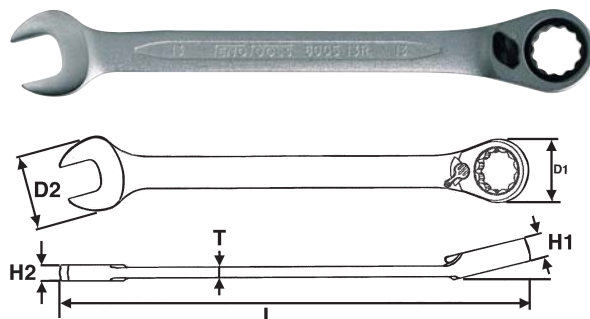

Комбинированные трещоточные ключи. Изгиб 15 градусов. Комбинированный ключ с кольцевым и открытым зевами и 12-позиционной кольцевой трещоткой. Одного и того же размера с обоих концов. Хромованадиевая сталь, сатинированное покрытие.

Код	Артикул	Размер	Д	B1	B2	Г1	Г2	T	Масса
10972			мм	мм	мм	мм	мм	мм	
-0102	600508R	8	140	6,5	4,0	17,0	17,0	2,8	30
-0201	600509R	9	150	6,9	4,4	18,5	19,0	2,7	30
-0300	600510R	10	159	7,3	4,8	20,0	21,0	3,3	50
-0409	600511R	11	165	7,7	5,2	22,0	23,0	3,6	70
-0508	600512R	12	172	8,2	5,5	23,0	25,0	3,9	80
-0607	600513R	13	178	8,5	5,8	25,0	27,0	4,0	100
-0706	600514R	14	191	9,0	6,2	27,0	29,0	4,3	120
-0805	600515R	15	200	9,4	6,5	28,0	31,0	4,5	140
-0904	600516R	16	208	9,9	6,8	30,0	33,0	4,7	170
-1001	600517R	17	226	10,3	7,2	32,0	36,0	5,0	200
-1100	600518R	18	237	10,7	7,7	33,0	38,0	5,2	210
-1209	600519R	19	248	11,2	8,2	34,0	40,0	5,5	220
-1308	600522R	22	290	13,0	9,0	38,4	45,0	6,0	360
-1407	600524R	24	323	14,5	9,8	43,6	52,0	6,5	510
-1506	600527R	27	359	15,5	10,5	52,5	56,0	7,7	640
-1605	600530R	30	403	17,0	11,4	58,5	59,0	8,2	880
-1704	600532R	32	425	17,5	12,5	62,5	63,0	8,7	1080

Код	Артикул	Размер	Д	B1	B2	Г1	Г2	T	Вес
10972			мм	мм	мм	мм	мм	мм	
-2009	600110R	5/16"	140	6.5	4.0	17.0	17.0	2.8	30
-2108	600112R	3/8"	159	7.3	4.8	20.0	21.0	3.3	50
-2207	600114R	7/16"	165	7.7	5.2	22.0	23.0	3.6	70
-2306	600116R	1/2"	178	8.5	5.8	25.0	27.0	4.0	100
-2405	600118R	9/16"	191	9.0	6.2	27.0	29.0	4.3	120
-2504	600120R	5/8"	208	9.9	6.8	30.0	33.0	4.7	170
-2603	600122R	11/16"	226	10.3	7.2	32.0	36.0	4.3	200
-2702	600124R	3/4"	248	11.3	8.2	34.0	40.0	5.5	320
-2801	600126R	13/16"	290	13.0	9.0	38.4	45.0	6.0	360
-2900	600128R	7/8"	323	13.0	9.0	38.4	45.0	6.0	510

Ассортимент гаечных ключей/Wrench Range

Гибкие комбинированные трещоточные ключи

Новейшая разработка Teng Tools – шарнирный ключ, в котором сочетаются накидной трещоточный ключ на шарнирной головке с поворотом на 180 градусов со стандартным вилочным гаечным ключом. За счет этого обеспечивается гибкость использования в закрытых пространствах и устраняется необходимость в переключении направления вращения, поскольку для выполнения операций затягивания или ослабления ключ достаточно просто повернуть.





Набор шарнирных гаечных ключей из 8 предметов. Комбинированный гаечный ключ с кольцевым/открытым зевом и 12-точечная кольцевая трещотка с шарнирным узлом, обеспечивающим поворот на 180 градусов. Один и тот же размер с обоих концов, наклон под углом 13 градусов. Хромованадиевая сталь. Сатинированное покрытие.

TT6508RF	Набор шарнирных гаечных ключей из 8 предметов (265x142x50 мм, 1,1 кг)
Размеры ключей	8, 10, 11, 12, 13, 14, 17, 19 мм

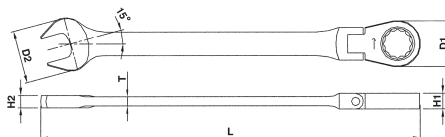
Код 13190 | -0102
 Артикул TT6508RF



Гибкий комбинированный трещоточный ключ. Комбинированный двусторонний ключ с кольцевым зевом, кольцевым храповым механизмом с 12 зубьями и 180-градусным гибким сочленением. Одинаковый размер с обоих концов, наклон на 13 градусов. Хромованадиевая сталь. Сатинированная поверхность.

Код	Артикул	Размер  mm	L	H1	H2	D1	D2	T	Вес 
13189		mm	mm	mm	mm	mm	mm	mm	
-0105	600508RF	8	127	6,8	4,0	17	17,6	2,8	50
-0204	600509RF	9	131	7,2	4,4	19	19,8	2,9	50
-0303	600510RF	10	136	7,6	4,8	20	22,0	3,3	60
-0402	600511RF	11	141	8,0	5,2	21	24,1	3,6	60
-0501	600512RF	12	147	8,5	5,5	23	25,9	3,9	80
-0600	600513RF	13	154	9,0	5,8	25	27,3	4,0	100
-0709	600514RF	14	160	9,3	6,2	27	30,6	4,3	120
-0808	600515RF	15	169	9,7	6,5	28	32,2	4,3	120
-0907	600516RF	16	179	10,2	6,8	30	33,7	4,7	160
-1004	600517RF	17	190	10,6	7,2	32	36,6	5,0	190
-1103	600518RF	18	203	11,0	7,7	33	38,4	5,2	190
-1202	600519RF	19	215	11,5	8,2	34	40,2	5,5	200

Набор миниатюрных комбинированных ключей



Набор из 10 ключей, изготовленных из хром-ванадиевой стали. Одинаковый размер с обоих концов. 12-гранные кольцевые головки расположены под углом 15°. Глянцевое покрытие.

TT6010M	Набор миниатюрных комбинированных ключей из 10 предметов (265x142x50 мм, 1,0 кг)
Миниатюрные комбинированные ключи	10, 11, 12, 13, 14, 15, 16, 17, 18, 19 мм

Код 10947 | -0104
 Артикул TT6010M

Ассортимент гаечных ключей/Wrench Range

Миниатюрные комбинированные ключи

Миниатюрные комбинированные ключи, хром-ванадиевая сталь, сатиновая поверхность.

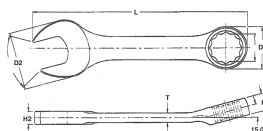

Код	Артикул	Размер	L	H1	H2	D1	D2	T	Вес
11651			мм	мм	мм	мм	мм	мм	
-0108	6005M10	10	95	7.0	5.1	16.2	21.9	3.4	30
-0207	6005M11	11	100	7.8	5.9	17.9	23.8	4.0	42
-0306	6005M12	12	105	8.2	6.6	19.1	24.7	4.2	48
-0405	6005M13	13	110	8.8	6.7	19.3	27.1	5.0	55
-0504	6005M14	14	115	9.1	7.4	21.8	28.9	5.1	66
-0603	6005M15	15	120	9.2	7.5	22.6	31.1	5.1	71
-0702	6005M16	16	125	9.8	8.1	23.6	33.0	5.6	87
-0801	6005M17	17	130	10.3	8.3	25.9	36.0	5.6	105
-0900	6005M18	18	135	11.0	8.7	27.2	36.8	5.8	118
-1007	6005M19	19	140	11.2	9.4	28.7	38.1	6.0	130

Набор удлиненных комбинированных ключей

Набор из 9 удлиненных метрических комбинированных ключей. Хром-ванадиевая сталь. Одинаковый размер с обеих сторон. 12-гранная накидная головка расположена под углом 15°. Сатиновая поверхность. Поставляется в свертываемой упаковке.

6059LMP	Набор из 9 удлиненных полированных метрических комбинированных гаечных ключей
Ключи	8, 10, 11, 12, 13, 14, 15, 17, 19 мм

Код	11652	-0107
Артикул		6059LMP



Удлиненные комбинированные ключи

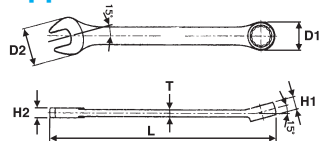

Серия удлиненных метрических комбинированных ключей. Одинаковый размер с обеих сторон. 12-гранная головка расположена под углом 15°. Хром-ванадиевая сталь, зеркальная поверхность.

Код	Артикул	Размер	L	H1	H2	D1	D2	T	Вес
11649			мм	мм	мм	мм	мм	мм	
-0103	605908	8	148	5.3	4.9	12.6	17.2	3.6	33
-0202	605909	9	158	6.2	5.0	13.7	19.4	3.8	40
-0301	605910	10	168	6.4	5.6	15.2	21.7	3.9	50
-0400	605911	11	188	7.3	5.6	16.7	23.1	4.2	62
-0509	605912	12	198	7.9	6.3	17.7	25.3	4.2	77
-0608	605913	13	208	8.6	6.7	19.8	26.6	4.5	87
-0707	605914	14	228	9.0	7.4	21.4	29.8	5.0	117
-0806	605915	15	238	9.9	7.6	22.5	32.4	5.0	142
-0905	605916	16	246	10.4	8.2	23.5	32.4	5.2	153
-1002	605917	17	266	10.5	8.2	25.4	36.0	5.8	174
-1101	605918	18	276	12.4	9.0	26.6	37.4	5.8	215
-1200	605919	19	285	12.6	9.1	28.3	39.8	6.1	220

Компактный двойной накидной ключ

Тип Rigger Jigger. Изогнутый, компактный, специальный накидной ключ с 12-гранными головками. Идеальный компактный накидной ключ наиболее распространенных размеров (10 мм и 13 мм). Общая длина 120 мм.

Код	10166	-0108
Артикул		601013



Ассортимент гаечных ключей/Wrench Range

Наборы двойных накидных ключей

Двойные ключи Teng Tools имеют двойные шестигранные накидные кольца различных размеров и конструкцию с двойным изгибом под углом 75 градусов и соответствуют стандарту DIN 838. Ключи предлагаются индивидуально и в наборах с размерами от 6 до 32 мм.



Наборы двойных накидных ключей, метрические, DIN 838, смещение 75 градусов, хром-ванадиевая сталь, сатирированная поверхность.

Код 11653	Артикул	Шт.	Размеры
-0106	DR6307	7	6x7 мм, 8x9 мм, 10x11 мм, 12x13 мм, 14x15 мм, 16x17 мм, 18x19 мм
-0205	DR6308	8	6x7 мм, 8x9 мм, 10x11 мм, 12x13 мм, 14x15 мм, 16x17 мм, 18x19 мм, 20x22 мм



Хром-ванадиевая сталь. Ключи с 12-гранными накидными профилями разного размера с каждой стороны. Изготовлены в соответствии со стандартами DIN 838/ISO 3318. Отполированная поверхность.

ТТХ6311	Набор из 11 метрических гаечных ключей с накидными профилями на обеих сторонах (560x110x60 мм, 2,9 кг)
Двусторонние гаечные ключи с накидными профилями	6 x 7мм, 8 x 9мм, 10 x 11мм, 12 x 13мм, 14 x 15мм, 16 x 17мм, 18 x 19мм, 20 x 22мм, 21 x 23мм, 24 x 27мм, 30 x 32мм

Код.....
Артикул.....



6891

-0157
ТТХ6311

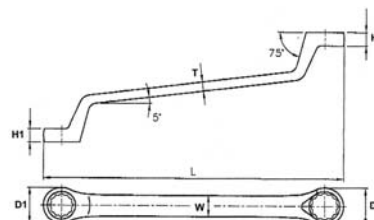
Двойные накидные гаечные ключи



Двойные накидные гаечные ключи. Различный размер с каждой стороны, двойные шестигранные головки. Двойной изгиб под углом 75°. Метрические, DIN 838. Хром-ванадиевая сталь, сатирированная поверхность.

Код	Артикул	размер	L	H1	H2	D1	D2	T	Вес
11196		 мм	мм	мм	мм	мм	мм	мм	
-0100	630607	6x7	168	5.6	6.3	10.7	12.2	4.1	45
-0209	630809	8x9	183	6.6	7.0	13.6	15.1	4.5	60
-0308	631011	10x11	198	7.4	7.7	16.6	18.0	4.9	100
-0407	631213	12x13	217	8.1	8.4	19.5	20.9	5.4	105
-0506	631415	14x15	239	8.8	9.1	22.4	23.7	5.7	145
-0605	631617	16x17	260	9.5	9.8	25.3	26.7	6.2	195
-0704	631819	18x19	292	10.1	10.4	28.2	29.7	6.6	250
-0803	632022	20x22	318	10.9	11.4	31.1	34.0	7.1	320
-0902	632123	21x23	326.5	11.2	11.6	32.6	35.5	7.6	340
-1009	632427	24x27	329	12.4	13.4	36.9	41.0	8.1	475
-1108	633032	30x32	362	14.4	15.2	45.5	48.5	9.0	522

Ассортимент гаечных ключей/Wrench Range

Угловые ключи

Первоначально разработанные для континентальной Европы, угловые ключи Teng Tools имеют 6- и 12-гранные концы, причем короткий конец предназначен для работы с гайками на выступающей резьбе, в то время как длинный конец применяется там, где необходимо большое усилие затягивания.

Набор из 7 двойных торцовых ключей (6, 12-гранных), 8-19 мм. Головка на короткой стороне предназначена для гаек, закрепленных на длинных шпильках. Хромванадиевая сталь.



TTAW07	Набор из 7 двойных торцовых ключей (265x142x50 мм, 1.5 кг)	
Двойные торцовые ключи.	8, 10, 12, 13, 14, 17, 19 мм.	

Код.....	11840	-0100
Артикул.....		TTAW07

Двусторонний 6- и 12-гранный угловой ключ. Наличие головки на укороченном конце позволяет откручивать гайки, закрученные на выступающую резьбу. Хром-ванадиевая сталь. Сатинированная поверхность.



Код	Артикул	Размер 	L мм	Вес 
11836				
-0106	603508	8	115	70
-0205	603509	9	122	85
-0304	603510	10	130	115
-0403	603511	11	136	120
-0502	603512	12	145	130
-0601	603513	13	152	150
-0700	603514	14	160	190
-0809	603515	15	170	240
-0908	603516	16	178	259
-1005	603517	17	187	300
-1104	603518	18	195	340
-1203	603519	19	205	440

Наборы двойных открытых ключей

Набор из 8 двусторонних метрических рожковых ключей. Хром-ванадиевая сталь.

TT6208	Набор из 8 двусторонних метрических рожковых ключей. (265x142x50 мм, 0.8 кг)	
Двусторонние рожковые ключи.	6x7мм, 8x9мм, 10x11мм, 12x13мм, 14x15мм, 16x17мм, 18x19мм, 20x22мм	



Код.....	0390	-0107
Артикул.....		TT6208

Двусторонние гаечные ключи с рожковым профилем. Хром-ванадиевая сталь. Размеры согласно стандартам DIN 3110/ISO 3318. Сатинированная поверхность. Поставляются в ящике.



Код	Артикул	Предметов	Размер мм
11197			
-0109	DO6207	7	6x7мм 8x9мм, 10x11мм, 12x13мм 14x15мм, 16x17мм, 18x19мм
-0208	DO6211	11	6x7мм, 8x9мм, 10x11мм, 12x13мм, 14x15мм, 16x17мм, 18x19мм, 20x22мм, 21x23мм, 24x27мм, 30x32мм

Ассортимент гаечных ключей/Wrench Range

Наборы двойных открытых гаечных ключей





Набор из 8 двойных открытых гаечных ключей. Хром-ванадиевая сталь. Размеры – в соответствии с DIN 3110. Сатиновая поверхность. Поставляется в сворачиваемом футляре.

Код 11198	Артикул	Шт.	Размеры мм
-0108	6208W	8	6x7 мм, 8x9 мм, 10x11 мм, 12x13 мм, 14x15 мм, 16x17 мм, 18x19 мм, 20x22 мм

Двойные открытые гаечные ключи



Двойные открытые гаечные ключи, метрические, DIN 3110, смещение 15 градусов, хром-ванадиевая сталь, сатиновая поверхность.

Код	Артикул	Размер  мм	L мм	H мм	D1 мм	D2 мм	T мм	Вес 
10170								
-0102	620607	6x7	123	3.7	18.0	15.5	3.7	25
-0201	620809	8x9	140	4.0	22.7	20.4	4.0	35
-0300	621011	10x11	156	5.0	27.1	24.9	5.0	50
-0409	621213	12x13	172	5.5	31.2	29.2	5.5	75
-0508	621415	14x15	188.5	5.9	35.3	33.3	5.9	105
-0607	621617	16x17	204	6.3	38.9	37.1	6.3	155
-0706	621819	18x19	221	6.7	42.8	40.9	6.7	190
-0805	622022	20x22	237	7.1	48.8	44.8	7.1	220
-0904	622123	21x23	247	7.7	50.8	46.8	7.7	245
-1001	622427	24x27	263	8.1	59.1	52.8	8.1	305
-1100	623032	30x32	298	9.0	69.8	65.4	9.0	465

Двойные шарнирные ключи

Первоначально разработанные для скандинавского рынка, двойные шарнирные ключи Teng Tools сочетают в себе все преимущества от использования торцевых головок с такими ключами. Шарнирный конец с поворотом на 180 градусов позволяет быстро закрутить или ослабить гайку, обеспечивая повышенное усилие затягивания.



Набор из 6 двусторонних метрических шарнирных ключей, на каждой стороне 12 гранные головки разного размера. Матовое покрытие. Хром-ванадиевая сталь.

TT6506	Набор из 6 двусторонних метрических шарнирных ключей. (265x142x50 мм, 1.57 кг)		
Двусторонние шарнирные ключи	8x9мм, 10x11мм, 12x13мм, 14x15мм, 16x17мм, 18x19мм		

Код	7300	-0101
Артикул.		TT6506



Двойной шарнирный ключ в наборе из 6 предметов, с 12-гранными головками различных размеров с каждой стороны. Сатиновая поверхность. Хром-ванадиевая сталь. Поставляется с вешалкой, крепящейся к стене или верстаку.

WRDF06	Двойной шарнирный ключ в наборе с настенной вешалкой		
Размеры ключа	8x9, 10x11, 12x13, 14x15, 16x17, 18x19 мм		



Код	12823	-0109
Артикул.		WRDF06

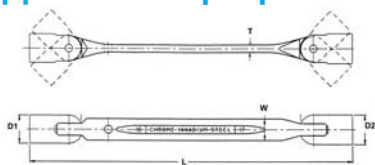

Ассортимент гаечных ключей/Wrench Range

Двойные шарнирные ключи



Двойные шарнирные ключи, с 12-гранными головками различного размера с каждой стороны. Хром-ванадиевая сталь, Сатинированная поверхность.

Код	Артикул	Размер	L	D1	D2	W	T	Вес
7292		 мм	мм	мм	мм	мм	мм	
-0200	650809	8x9	192	12.2	13.5	10.0	4.6	95
-0309	651011	10x11	200	15.5	16.9	10.0	4.6	105
-0358	651013	10x13	213	14.5	18.2	12.5	5.0	140
-0408	651213	12x13	218	18.2	19.2	12.5	5.0	150
-0507	651415	14x15	243	20.5	21.7	14.0	5.8	215
-0606	651617	16x17	275	23.0	24.2	15.0	6.5	300
-0705	651819	18x19	284	25.5	26.7	16.0	7.5	382

Код	Артикул	Размер	Д	Г1	Г2	Ш	Т	Вес
7292		 AF	мм	мм	мм	мм	мм	
-1000	611214	3/8"x7/16"	200	15.5	16.9	10.0	4.6	105
-1109	611618	1/2"x9/16"	218	18.2	19.2	12.5	5.0	150
-1208	612022	5/8"x1 1/16"	275	23.0	24.2	14.0	6.5	300



Ключ Vi Flex. С одной стороны – головка 1/4", с другой стороны – привод 1/4" □. Хром-ванадиевая сталь, сатинированная поверхность.

Код	Код	Размер	L	D1	D2	W	T	Вес
1558			мм	мм	мм	мм	мм	
-0103	691406	1/4" hex x 1/4" M	196	14.5	14.5	10.0	4.6	102

Ключи для расширяющихся гаек

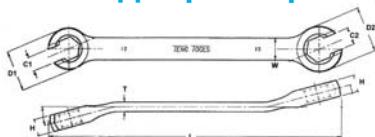

Ключи для расширяющихся гаек с различным размером с каждой стороны. DIN 3118 хром-ванадиевая сталь, сатинированная поверхность.

Код	Артикул	Размер	L	H	D1	D2	C1	C2	T	Вес
10584		мм	мм	мм	мм	мм	мм	мм	мм	
-0102	641011	10x11	152.4	7.9	21.4	23.0	7.0	8.2	4.3	60
-0201	641213	12x13	178.6	10.0	25.0	27.4	9.0	10.3	5.7	113
-0227	641314	13x14	178.6	13.1	25.0	27.4	14.3	15.1	5.7	113
-0243	641617	16x17	196.0	15.1	29.9	31.9	15.4	17.0	6.4	113
-0268	641922	19x22	207.7	17.0	34.2	38.2	18.9	20.0	7.4	113

Код	Артикул	Размер	L	H	D1	D2	C1	C2	T	Вес
10584		AF	мм	мм	мм	мм	мм	мм	мм	
-0300	661416	7/16"x1/2"	158.8	11.9	23.0	24.3	8.2	9.0	5.5	83

Ассортимент гаечных ключей/Wrench Range

Вставки



10-компонентный набор вставок с переходником на 3/8" для комбинированных трещоточных ключей. Включает гибкую рукоятку, 3/8" храповую головку и 8 вставок для ключей с кольцевым зевом. Все вставки с фитингом 9x12 мм. Сатинированная поверхность.

TTIG10	10-компонентный набор вставок для комбинированных трещоточных ключей (265x142x50 мм, 1,1 кг)
Содержимое	Гибкая рукоятка, длина 239 мм Переходник для вставок на 3/8" Вставки для трещоточных ключей на 8, 10, 12, 13, 16, 17, 19 мм

Код 11838 | -0104
 Артикул TTIG10



Шарнирная рукоятка с двухкомпонентной ручкой. Имеется прямоугольная выемка 9x12 мм для вставки инструментов Teng Tools, например, трещоточной головки 3/8" и ряда трещоточных ключей для коробки передач. Сатинированная поверхность.

Код	Артикул	Фитинг	Длина	Вес
11830		мм	мм	
-0102	600010RI	9x12	239	248



Переходник для вставного инструмента 3/8". Имеется прямоугольный фитинг 9x12 мм для использования с шарнирной рукояткой 600010RI и головками 3/8". Сатинированная поверхность.

Код	Артикул	Фитинг	Привод	Вес
11828		мм		
-0106	600038RI	9x12	3/8"	110



Вставные трещоточные ключи для коробки передач кольцевого типа 8-19 мм. Имеется прямоугольный фитинг 9x12 мм для использования с шарнирной рукояткой 600010RI. Сатинированная поверхность.

Код	Артикул	Размер	Фитинг	Внеш. диам.	Высота	Вес
11829		мм	мм	мм	мм	
-0105	600508RI	8	9x12	17	6.8	24
-0204	600510RI	10	9x12	20	7.6	30
-0303	600511RI	11	9x12	21	8.0	32
-0402	600512RI	12	9x12	23	8.5	38
-0501	600513RI	13	9x12	25	8.9	45
-0600	600516RI	16	9x12	30	10.2	60
-0709	600517RI	17	9x12	32	10.6	68
-0808	600519RI	19	9x12	34	11.5	82

Ассортимент гаечных ключей/Wrench Range

Трещоточные накидные ключи

В наборе имеется 6 усиленных углеродным волокном трещоточных раздвижных ключей из хром-ванадиевой стали. Двухсторонние 12-гранные головки под углом 25° (6-8 мм 6-гранные). Реверсивное действие. Глянцевое покрытие.



TTRORS	Набор метрических кольцевых трещоточных ключей из 6 предметов (265x142x50 мм, 1,26 кг)
Ключи RORS	6 x 8 мм, 7 x 9 мм, 10 x 13 мм, 12 x 14 мм, 17 x 19 мм, 21 x 22 мм

Код..... 11670 | -0105
 Артикул..... TTRORS

Двойные трещоточные изогнутые накидные ключи (RORS), изгиб 25 градусов, хром-ванадиевая сталь, сатинированная поверхность.

Код	Артикул	Размер	L	H	D1	D2	Вес
			мм	мм	мм	мм	
11671							
-0104	680608	6x8	112	8.0	20.0	20.0	63
-0203	680709	7x9	133	8.4	21.0	23.0	81
-0302	681013	10x13	163	10.2	26.0	30.0	149
-0401	681214	12x14	172	10.2	30.0	32.0	169
-0500	681719	17x19	203	11.0	37.0	40.0	254
-0609	682122	21x22	235	11.4	41.0	45.0	290



Разводные ключи

Промышленные 15-градусные разводные ключи, изготовленные из хром-ванадиевой стали. Превышают нормативы международных стандартов ISO 6787-1982, ASME B.107.8M-1996, BS 6333-1995, DIN 3117-1988, JIS B4604-1976.

15-градусный раскрыв позволяет использовать ключ в узких местах, где возможен поворот всего на 30 градусов. Широкий раскрыв позволяет работать с болтами самых различных размеров. Подвижная щека не выступает, что облегчает работу в ограниченном пространстве. Удобная рукоятка. Фосфатированная поверхность.

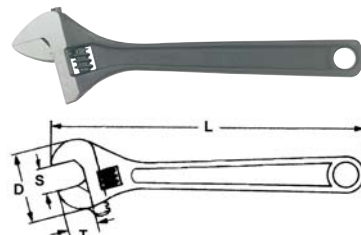

Код	Артикул	L		Рабочий размер		T	D	Норма ISO	Вес
		мм	дюйм						
10587									
-0059	4001	100	4	17	1 1/16"	14	31	33	50
-0109	4002	150	6	24	1 5/16"	19	44	85	140
-0208	4003	200	8	28	1 1/8"	26	57	180	260
-0307	4004	250	10	33	1 1/4"	31	68	320	440
-0406	4005	300	12	38	1 1/2"	32	80	515	660
-0505	4006	375	15	50	1 15/16"	44	100	920	1200
-0604	4007	450	18	60	2 3/8"	53	122	-	2000
-0703	4008	600	24	70	2 3/4"	62	144	-	3700

Трубные ключи

Прочная конструкция. Возможность работы одной рукой высвобождает другую руку.



Код	Артикул	Раскрыв		Общая длина		Вес
		мм	дюйм	мм	дюйм	
10594						
-0076	PW14	12 - 50	1/2" to 2"	350	14	1055
-0100	PW18	12 - 60	1/2" to 2 1/2"	450	18	1785
-0209	PW24	12 - 75	1/2" to 3"	600	24	2834

Ассортимент гаечных ключей/Wrench Range

Ключи типа «воронья лапа»



Набор метрических ключей типа «воронья лапа» с приводом 3/8". Набор из 8 ключей. Сатинированная поверхность. Хром-ванадиевая сталь. Ключи поставляются на планке-держателе с приводом 3/8" и предназначены для установки в головки, например, удлинителя или трещоточной рукоятки.

Код 11199	Артикул	Шт.	Размеры мм
-0107	M3808MM	8	10, 11, 12, 13, 16, 17, 18, 19 мм



Ключи типа «воронья лапа» для установки в головки, например, удлинителя или трещоточной рукоятки. Метрические, хром-ванадиевая сталь, сатинированная поверхность.

Код	Артикул	Привод	Размер  мм	L мм	H мм	D мм	Вес 
11201							
-0103	M386510-C	3/8"	10	32.3	4.8	21.3	36
-0202	M386511-C	3/8"	11	34.3	5.2	23.1	50
-0301	M386512-C	3/8"	12	36.2	5.6	25.5	58
-0400	M386513-C	3/8"	13	37.4	6.0	26.9	70
-0509	M386514-C	3/8"	14	40.0	6.2	30.2	86
-0608	M386515-C	3/8"	15	41.3	6.7	33.3	90
-0707	M386516-C	3/8"	16	41.3	6.7	33.3	114
-0806	M386517-C	3/8"	17	45.5	8.5	38.1	116
-0905	M386518-C	3/8"	18	45.5	8.5	38.1	140
-1002	M386519-C	3/8"	19	28.0	8.5	39.6	168

Трубчатые ключи

Штампованные двусторонние трубчатые торцевые ключи размерами от 6 мм до 32 мм поставляются индивидуально или в наборе на инструментальном лотке. Ключи имеют полу гильзу для выступающей резьбы и шестигранную гильзу для вращения с помощью рожкового ключа или рукоятки торцевого ключа с использованием специального отверстия.



Набор из 7 двусторонних торцевых ключей размерами от 8 до 19 мм. Имеется шестигранный штифт и отверстие для более плотного затягивания при помощи ключа или рукоятки. Хром-ванадиевая сталь. Сатинированная поверхность.

ТТТW07	Набор двусторонних трубчатых торцевых ключей из 7 предметов (265x142x50 мм, 1.1 кг)
Двусторонние трубчатые торцевые ключи	8x9 мм, 10x11 мм, 12x13 мм, 14x15 мм, 16x17 мм, 18x19 мм
Рукоятка торцевого ключа	

Код 11839 | -0103
Артикул ТТТW07



Двусторонние трубчатые торцевые ключи, штампованные. Имеется шестигульный стержень и отверстие для вращения с помощью гаечного либо торцевого ключа. Хром-ванадиевая сталь. Полый вал для нарезания резьбы. Сатинированная поверхность.

Код	Артикул	Размер  мм	L мм
11837			
-0105	630607T	6x7	105
-0204	630809T	8x9	110
-0303	631011T	10x11	120
-0402	631213T	12x13	140
-0501	631415T	14x15	145
-0600	631617T	16x17	155
-0709	631819T	18x19	165
-0808	632022T	20x22	175
-0907	632123T	21x23	185
-1004	632427T	24x27	195
-1103	632528T	25x28	205
-1202	633032T	30x32	210
-2002	630011	Рукоятка торцевого ключа 6-19 мм	
-2101	630012	Рукоятка торцевого ключа 20-32 мм	

Ассортимент гаечных ключей/Wrench Range

Гайковерты Mega Drive

Сочетание 6-гранных торцевых головок с преимуществами отверточных рукояток Teng Tools. Эти гайковерты идеальны там, где необходимо быстро завернуть или отвернуть гайку.

Набор из 9 гаечных отверток со стержнем из хром-ванадиевой стали. 6-гранный наконечник. 2-цветная эргономичная двухкомпонентная ручка с проушиной для подвески.



ТТХМДН	Набор из 9 гаечных отверток Mega Drive (560x110x40 мм, 1,6 кг)
Гаечные отвертки	5, 5,5, 6, 7, 8, 10, 11, 12, 13 мм

Код	11459	-0102
Артикул		ТТХМДН

Отвертки для гаек Mega Drive. Хвостовик из хром-ванадиевой стали. 6-гранный раскрыв. Черная эргономичная двухкомпонентная ручка с отверстием для подвешивания.



Код	Артикул	Размер	Длина стержня	Общая длина	Вес
11268		мм	мм	мм	
-0103	MDN405	5	125	245	120
-0202	MDN4055	5,5	125	245	120
-0301	MDN406	6	125	245	120
-0400	MDN407	7	125	245	120
-0509	MDN408	8	125	245	120
-0608	MDN410	10	125	245	120
-0707	MDN411	11	125	245	120
-0806	MDN412	12	125	245	120
-0905	MDN413	13	125	245	120

Гайковерты с Т-образной рукояткой

Впервые выпущенные в 2006 году, гайковерты Teng Tools с Т-образной рукояткой размером от 5 до 14 мм сочетают в себе все преимущества от использования торцевых головок с Т-образной рукояткой для быстрого закручивания и откручивания гаек.



Гайковерты с Т-образной рукояткой. Хвостовик из хромванадиевой стали. 6-гранное отверстие. Двухкомпонентная Т-образная рукоятка эргономичной конструкции для дополнительного момента затяжки.

Код	Артикул	Размер	Общая длина
13218		мм	мм
-0100	MDNT405	5	288
-0209	MDNT4055	5,5	288
-0308	MDNT406	6	288
-0407	MDNT407	7	288
-0506	MDNT408	8	288
-0605	MDNT409	9	288
-0704	MDNT410	10	288
-0803	MDNT411	11	288
-0902	MDNT412	12	288
-1009	MDNT413	13	288
-1108	MDNT414	14	288

Ассортимент гаечных ключей/Wrench Range

Набор крючковых и штифтовых ключей



В наборе имеется 3 комбинированных шарнирных/штифтовых ключа с 3 штифтовыми переходниками с 2 запасными штифтами диаметром 6 и 8 мм.

ТТНР08	Набор шарнирных и штифтовых крючковых гаечных ключей из 8 предметов (265x142x50 мм, 1,1 кг)	
Шарнирные рукоятки	¾" to 2", 1¼" to 3", 2" to 4¾"	
Штифтовые переходники	4 мм, 5 мм, 6 мм	
Штифты	6мм, 8мм	

Код 10212 | -0102
 Артикул ТТНР08

Крючковые ключи



Раздвижные крючковые ключи. Крюк предназначен для работы со стопорными шайбами. Хром-ванадиевая сталь.

Код	Артикул	Раскрыв	Общая длина (в закрытом состоянии)	Вес
11202		мм дюйм	мм дюйм	
-0102	HP101	19 - 50 ¾" to 2"	145 5 ¾"	122
-0201	HP102	32 - 75 1 ¼" to 3"	178 7	234
-0300	HP103	50 - 120 2" to 4 ¾"	247 9 ¾"	447

Штифтовые ключи



Раздвижные штифтовые ключи. С фиксирующим штифтом для стопорных шайб. Хром-ванадиевая сталь.

Код	Артикул	Размер штифта	Раскрыв	Общая длина	Вес
11203		мм	мм дюйм	мм дюйм	
-0101	HP2014	4	19 - 50 ¾" to 2"	145 5 ¾"	122
-0200	HP2015	5	19 - 50 ¾" to 2"	145 5 ¾"	122
-0309	HP2025	5	32 - 75 1 ¼" to 3"	178 7	227
-0408	HP2026	6	32 - 75 1 ¼" to 3"	178 7	227
-0507	HP2036	6	50 - 120 2" - 4 ¾"	247 9 ¾"	451
-0606	HP2038	8	50 - 120 2" - 4 ¾"	247 9 ¾"	451



Наборы шестигранных ключей

Набор из 28 шестигранных ключей, включая метрические, дюймовые и ТХ-ключи.

ТТНТ28	28 шестигранных ключей ММ/АФ и ТХ-ключей (265x142x50 мм, 0,4 кг)
Набор шестигранных ключей 1479ММ	1,5, 2,0, 2,5, 3,0, 4,0, 5,0, 6,0, 8,0, 10,0 мм
Набор шестигранных ключей 1479АФ	5/64", 3/32", 1/8", 5/32", 3/16", 7/32", 1/4", 5/16", 3/8"
Шестигранный ключ со скругленным наконечником	7 мм
Набор ключей ТХ 1479ТХ	ТХ8, ТХ9, ТХ10, ТХ15, ТХ20, ТХ25, ТХ27, ТХ30, ТХ40

Код 12825 | -0107
 Артикул ТТНТ28



Набор из 10 шестигранных дюймовых ключей на кольцевом держателе. Хром-ванадиевая сталь. Черная поверхность.

1424	10 шестигранных дюймовых ключей на кольцевом держателе
Аксессуары	кольцевой держатель
отдельные шестигранные ключи	1/16", 5/64", 3/32", 1/8", 5/32", 3/16", 7/32", 1/4", 5/16", 3/8"

Код 10582 | -0203
 Артикул 1424

Ассортимент гаечных ключей/Wrench Range

Наборы шестигранных ключей

Набор из 10 шестигранных ключей на кольце. Хром-ванадиевая сталь. Цвет черный.

1425	10 метрических шестигранных ключей на кольце
Аксессуары	кольцо
Отдельные шестигранные ключи	1.5, 2.0, 2.5, 3.0, 4.0, 5.0, 6.0, 7.0, 8.0, 10.0 мм

Код	10582	-0104
Артикул		1425



Набор из 9 шестигранных ключей. Хром-ванадиевая сталь. Цвет – черный. В складывающемся пластиковом держателе.

1479MMR	9 метрических шестигранных ключей со складным держателем
Аксессуары	складной держатель
отдельные шестигранные ключи	1.5, 2.0, 2.5, 3.0, 4.0, 5.0, 6.0, 8.0, 10.0 мм

Код	11269	-0102
Артикул		1479MMR



Набор из 7 дюймовых шестигранных вставных ключей. Хром-ванадиевая сталь. Черная поверхность. Со скругленными головками с удлиненной стороны, что позволяет работать ключом под углом 30°. Поставляется на пластиковом держателе.

1474	7 дюймовых скругленных шестигранных вставных ключей
Аксессуары	самозапирающийся пластиковый держатель
Отдельные шестигранные ключи	1/8", 5/32", 3/16", 7/32", 1/4", 5/16", 3/8"

Код	10955	-0202
Артикул		1474

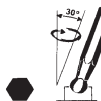

Набор из 7 шестигранных вставных ключей. Хром-ванадиевая сталь. Черная поверхность. Со скругленной головкой с удлиненной стороны, что позволяет работать ключом под углом 30°. Поставляется на пластиковом держателе.

1475	7 метрических скругленных шестигранных вставных ключей
Аксессуары	самозапирающийся пластиковый держатель
Отдельные шестигранные вставные ключи	2.5, 3.0, 4.0, 5.0, 6.0, 8.0, 10.0 мм

Код	10955	-0103
Артикул		1475



Набор из 9 метрических шестигранных ключей из хром-ванадиевой стали. Со скругленным наконечником на длинном конце для работы под углом 30°. Поставляется в скланом пластиковом держателе.

1479MM	9 метрических шестигранных ключей со скругленным наконечником на складном держателе
Принадлежности	складной держатель
Отдельные шестигранные ключи	1.5, 2.0, 2.5, 3.0, 4.0, 5.0, 6.0, 8.0, 10.0 мм

Код	11226	-0104
Артикул		1479MM

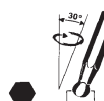

Ассортимент гаечных ключей/Wrench Range

Наборы шестигранных ключей

Набор из 9 хром-ванадиевых шестигранных ключей. Со скругленной головкой для обеспечения работы под углом 30°. Поставляются в складном пластиковом держателе.



1479ММА	9 метрических шестигранных ключей со скругленной головкой на складном держателе
Аксессуары Шестигранные ключи	складной держатель 1.5, 2.0, 2.5, 3.0, 4.0, 5.0, 6.0, 7.0, 10.0 мм

Код 11724 | -0101
 Артикул 1479ММА

Набор из 9 дюймовых шестигранных ключей из хром-ванадиевой стали. Со скругленными наконечниками с длинной стороны для работы под углом 30°. Поставляется в складном пластиковом держателе.

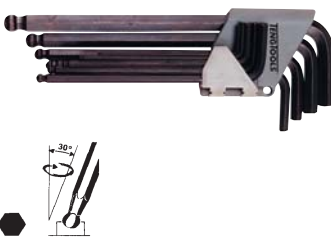

1479AF	9 дюймовых шестигранных ключей со скругленными наконечниками на складном держателе
Аксессуары Отдельные шестигранные ключи	складной держатель 5/64", 3/32", 1/8", 5/32", 3/16", 7/32", 1/4", 5/16", 3/8"

Код 11226 | -0203
 Артикул 1479AF

Набор из 25 шестигранных вставных ключей, метрические и дюймовые размеры. Поставляется в пластиковой сумке.



1490	Набор из 25 метрических и дюймовых шестигранных вставных ключей в удобной сумке для хранения инструмента
Отдельные шестигранные вставные ключи	1/16", 5/64", 3/32", 7/64", 1/8", 9/64", 5/32", 3/16", 7/32", 1/4", 5/16", 3/8"
Отдельные шестигранные вставные ключи	1.3, 1.5, 2.0, 2.5, 3.0, 4.0, 4.5, 5.0, 5.5, 6.0, 7.0, 8.0, 10.0 мм

Код 11654 | -0107
 Артикул 1490

7 шестигранных вставных ключей в наборе. Хром-ванадиевая сталь. Складываются в удобную эргономичную пластиковую рукоятку.



1476AF	Набор из 7 дюймовых шестигранных складных вставных ключей
Аксессуары Отдельные шестигранные вставные ключи	эргономичная пластиковая рукоятка 1/16", 5/64", 3/32", 1/8", 5/32", 3/16", 7/32"

Код 10956 | -0201
 Артикул 1476AF

7 шестигранных ключей в наборе. Хром-ванадиевая сталь. Складываются в эргономичную пластиковую рукоятку.



1476ММ	Набор из 7 метрических шестигранных вставных ключей
Аксессуары Отдельные шестигранные вставные ключи	эргономичная пластиковая рукоятка 1.5, 2.0, 2.5, 3.0, 4.0, 5.0, 6.0 мм

Код 10956 | -0102
 Артикул 1476ММ

Ассортимент гаечных ключей/Wrench Range

Отдельные шестигранные вставные ключи

Отдельные шестигранные вставные ключи. Хром-ванадиевая сталь. Размеры отмечены. Черненное покрытие.

Код	Артикул	Размер 	Длина короткого плеча мм	Длина длинного плеча мм
11656				
-0103	3105007	0.7	8	35
-0202	3105009	0.9	10	38
-0301	3105013	1.3	12	41
-0400	3105015	1.5	14	45
-0509	310502	2.0	16	50
-0608	3105025	2.5	18	56
-0707	310503	3.0	20	63
-0806	310504	4.0	25	70
-0905	3105045	4.5	26	75
-1002	310505	5.0	28	80
-1101	3105055	5.5	30	85
-1200	310506	6.0	32	90
-1309	310507	7.0	34	95
-1408	310508	8.0	36	100
-1507	310509	9.0	38	106
-1606	310510	10.0	40	112
-1705	310512	12.0	45	125
-1804	310514	14.0	56	140
-1903	310517	17.0	63	160
-2000	310519	19.0	70	180

Код	Артикул	Размер 	Длина короткого плеча мм	Длина длинного плеча мм
11657				
-0102	310102	1/16"	14	44
-0201	3101025	5/64"	15	48
-0300	310103	3/32"	17	51
-0409	3101035	7/64"	18	54
-0508	310104	1/8"	19	57
-0607	3101045	9/64"	20	60
-0706	310105	5/32"	21	64
-0805	310106	3/16"	24	70
-0904	310107	7/32"	26	76
-1001	310108	1/4"	28	83
-1100	310110	5/16"	32	95
-1209	310112	3/8"	35	108
-1308	310114	7/16"	38	121
-1407	310116	1/2"	41	133

Отдельные шестигранные ключи. Хром-ванадиевая сталь. Цвет черный. Со скругленной головкой, обеспечивающей поворот на угол 30°.

Код	Артикул	Размер 	Короткая сторона Длина мм	Длинная сторона Длина мм
12269				
-0100	3105015BL	1.5	15	74
-0209	310502BL	2.0	16	80
-0308	3105025BL	2.5	18	87
-0407	310503BL	3.0	20	96
-0506	310504BL	4.0	24	107
-0605	310505BL	5.0	28	120
-0704	310506BL	6.0	32	136
-0753	310507BL	7.0	34	154
-0803	310508BL	8.0	36	154
-0902	310510BL	10.0	40	172

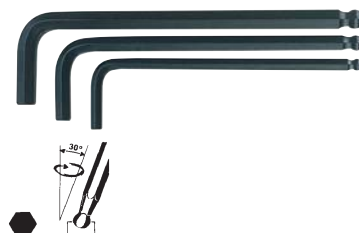

Ассортимент гаечных ключей/Wrench Range



Шестигранные отвертки с Т-образной ручкой

Набор из 7 шестигранных отверток с Т-образной ручкой. Скругленный наконечник на длинном стержне облегчает доступ.

TTHEX7	7 метрических шестигранных отверток с Т-образной ручкой (265x142x50 мм, 0,72 кг)		
Т-образная ручка	шестигранный/скругленный наконечник	100 мм	2,5, 3, 4 мм
Отвертка с Т-образной ручкой	шестигранный/скругленный наконечник	150 мм	5, 6, 7 мм
Отвертка с Т-образной ручкой	шестигранный/скругленный наконечник	190 мм	8 мм

Код
 Артикул

6893

-0106
 TTHEX7



Набор 7-дюймовых шестигранных ключей с Т-образной ручкой. Оснащены скругленными наконечниками, облегчающими доступ.

TTHEX7AF	7-дюймовые шестигранные ключи с Т-образной ручкой (265x142x50 мм, 0,75 кг)		
Ключ с Т-образной ручкой	шестигранные/скругленные	100 мм	3/32", 1/8", 5/32"
Ключ с Т-образной ручкой	шестигранные/скругленные	150 мм	3/16", 7/32", 1/4"
Отвертка с Т-образной ручкой	шестигранные/скругленные	190 мм	5/16"

Код
 Артикул

6893

-0205
 TTHEX7AF



7 шт. шестигранных приводов с Т-образной рукояткой в метрических размерах. Поставляются на стенном стеллаже.

WRHEX07	7 метрических шестигранных приводов с Т-образной рукояткой на стенном стеллаже		
Приводы с Т-образной рукояткой	шестигранная/шаровая головка	100 мм	2,5, 3, 4 мм
Приводы с Т-образной рукояткой	шестигранная/шаровая головка	150 мм	5, 6, 7 мм
Приводы с Т-образной рукояткой	шестигранная/шаровая головка	190 мм	8 мм

Код
 Артикул

12826

-0106
 WRHEX07

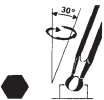

7 шт. шестигранных приводов с Т-образной рукояткой в неметрических размерах. Поставляются на стенном стеллаже.

WRHEX07AF	7 неметрических шестигранных приводов с Т-образной рукояткой на стенном стеллаже		
Приводы с Т-образной рукояткой	шестигранная/шаровая головка	100 мм	3/32", 1/8", 5/32"
Приводы с Т-образной рукояткой	шестигранная/шаровая головка	150 мм	3/16", 7/32", 1/4"
Приводы с Т-образной рукояткой	шестигранная/шаровая головка	190 мм	5/16"

Код
 Артикул

12826

-0205
 WRHEX07AF





Ассортимент гаечных ключей/Wrench Range

Шестигранные отвертки с Т-образной ручкой

Шестигранные ключи с Т-образной рукояткой. Со скругленной головкой с удлиненной стороны для облегчения доступа.

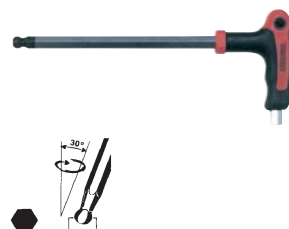
Код	Артикул	Размер	Длина короткого плеча шестигран.	Длина длинного плеча скруглен.
10179			мм	мм
-0053	510502	2.0	12	100
-0103	5105025	2.5	12	100
-0202	510503	3.0	12	100
-0301	510504	4.0	12	100
-0400	510505	5.0	15	150
-0509	510506	6.0	15	150
-0608	510507	7.0	15	150
-0707	510508	8.0	18	190
-0806	510510	10.0	20	200
-0905	510512	12.0	20	200



Код	Артикул	Размер	Длина короткого плеча шестигран.	Длина длинного плеча скруглен.
10179			мм	мм
-2000	510103	3/32	12	100
-2109	510104	1/8	12	100
-2208	510105	5/32	12	100
-2307	510106	3/16	12	100
-2406	510107	7/32	15	150
-2505	510108	1/4	15	150
-2604	510110	5/16	18	190

Отвертки TX с Т-образной ручкой

Набор из 7 отверток с Т-образной ручкой ТХ/ТРХ. Для внутренних головок ТХ (а также для усиленных винтов).

ТТТХ7	7 отверток с Т-образной ручкой ТХ/ТРХ (265x142x50 мм, 0,72 кг)			
Отвертка с Т-образной ручкой	ТХ/ТРХ	100 мм	ТХ/ТРХ10, ТХ/ТРХ15, ТХ/ТРХ20	
Отвертка с Т-образной ручкой	ТХ/ТРХ	150 мм	ТХ/ТРХ25, ТХ/ТРХ27, ТХ/ТРХ30	
Отвертка с Т-образной ручкой	ТХ/ТРХ	190 мм	ТХ/ТРХ40	



Код **6892** | **-0107**
 Артикул ТТТХ7

Ключи ТХ с Т-образной рукояткой. Для внутренних головок ТХ. Короткий конец также имеет прорезь для работы с усиленными винтами.

Код	Артикул	Размер	Длина короткого плеча	Длина длинного плеча
10180			мм	мм
-0050	520009	ТХ/ТРХ9	12	100
-0100	520010	ТХ/ТРХ10	12	100
-0209	520015	ТХ/ТРХ15	12	100
-0308	520020	ТХ/ТРХ20	12	100
-0407	520025	ТХ/ТРХ25	15	150
-0506	520027	ТХ/ТРХ27	15	150
-0605	520030	ТХ/ТРХ30	15	150
-0704	520040	ТХ/ТРХ40	18	190
-0803	520045	ТХ/ТРХ45	20	200
-0902	520050	ТХ/ТРХ50	20	200
-1009	520055	ТХ/ТРХ55	20	200



Ассортимент гаечных ключей/Wrench Range



Наборы TX

Набор, включающий переходник и 6 вставок TX для головок TX внутреннего типа.

1486	Набор из 7 вставок TX 3/8"	
Переходник	Посадочный размер 3/8", 1/4" шестигранный	
Отдельные шестигранные вставки TX с посадочным размером 1/4"	TX10, TX15, TX20, TX25, TX30, TX40	

Код	7369	-0109
Артикул		1486



Набор, включающий переходник и три вставки TX для внутренних головок TX.

1488	Набор вставок TX 1/2" из 4 предметов	
Переходник	1/2", шестигранный 5/16"	
Отдельные шестигранные вставки TX 5/16	TX45, TX50, TX55	

Код	7370	-0106
Артикул		1488



Ключи TX для внутренних головок TX. Хром-ванадиевая сталь. Поставляется в пластиковом держателе.

1479TX	9 ключей TX в складном держателе	
Аксессуары	складной держатель	
Отдельные ключи TX	TX8, TX9, TX10, TX15, TX20, TX25, TX27, TX30, TX40	

Код	11660	-0107
Артикул		1479TX



Набор из 7 ключей. На кольце. Для внутренних головок TX. Хром-ванадиевая сталь.

1487	7 двусторонних ключей TX на кольце-держателе	
Аксессуары	Кольцевой держатель	
Ключи	TX10, TX15, TX20, TX25, TX27, TX30, TX40	

Код	10583	-0103
Артикул		1487

Также имеется полный ряд отдельных ключей TX. Подробности Вы можете узнать у местного дилера Teng Tools.